



UNIVERZITET U BEOGRADU
MAŠINSKI FAKULTET
CENTAR ZA MEHANIZACIJU
Kraljice Marije 16, 11120 Beograd

Rukovodilac ispitivanja: Prof. dr inž. Srđan Bošnjak
Tel.: 062 / 295 - 995; 011 / 3370 – 831
E-mail: sbosnjak@mas.bg.ac.rs
Telefax: 011 / 3370 – 831; 3370 – 364

Šifra radne grupe: 03.01

Broj: 12/202-0301

Beograd, 23.03.2015.

Korisnik opreme za rad: MB COMPANY d.o.o.
34 Nova br. 17, 11277 Ugrinovci, Zemun

STRUČNI NALAZ

o izvršenom pregledu i ispitivanju sredstva za rad u cilju
utvrđivanja primene propisanih mera bezbednosti i zdravlja na radu

Broj kopija: 2

MODULARNI-BRZOMONTAŽNI SISTEM FASADNIH SKELA OD ČELIČNIH VERTIKALNIH RAMOVA SPREGNUTIH GOTOVIM PODNIM ELEMENTIMA „ALTRAD BAUMANN ProfiTech S73“ (objekat ispitivanja)



A. OPŠTI PODACI

Predmet ispitivanja: Modularni brzo montažni sistem fasadnih skela

Tip i vrsta: ALTRAD BAUMANN ProfiTech S73

Proizvođač: Altrad Baumann GmbH, Ritter-Henrich-Strasse 6-12, D 88471

Laupheim, Nemačka

Vlasnik-Uvoznik: MB Company d.o.o., 34 Nova br. 17, 11277 Ugrinovci, Zemun

TEHNIČKI PODACI:

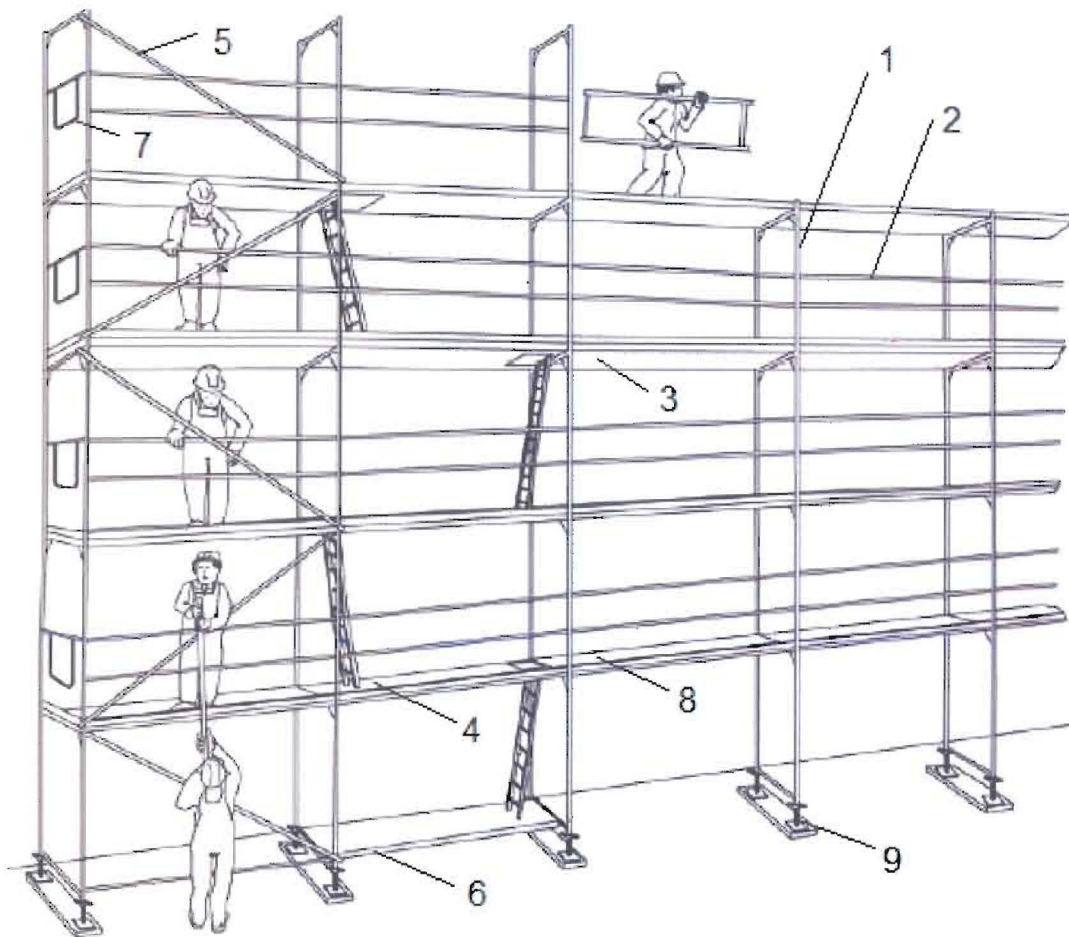

Poz. Naziv elemenata skele

1. čelični vertikalni ram $b=0,73\text{m}$, $h=2,0\text{m}$, $h=1,5\text{m}$, $h=1,0\text{m}$
2. horizontala
3. patosnica
4. prolaznica sa merdevinama
5. dijagonala
6. horizontalna šipka za ukrućivanje polja
7. bočna ograda
8. sokla
9. štelujuća stopica

Sistemske dimenzije skele:

- širina $b = 0,73$ m
- visinski razmak horizontalnih ravni-nivoa $h = 2,0$ m
- raster vertikalna $l = 3,00$ m; $2,50$ m
- prolaznice $2,50$ m

Mehaničke karakteristike materijala

- cevi, limovi $d = 2,0$ mm; čelik ST 37-2 (DIN 17100), odnosno S235JRH (EN 10027)
- granica razvlačenja $\beta_s = 320$ N/mm²

Dozvoljena opterećenja radnih platformi:

PODNI ELEMENT	ŠIRINA POLJA (m)	DUŽINA POLJA (m)	RAVNOMERNO OPTEREĆENJE q (kN/m ²)	KONCENTRISANO OPTEREĆENJE U SREDINI POLJA Q (kN)
Čelični pod	0,32	$\leq 3,07$	3,0	1,0

Način izvođenja:

Gotovi tipski čelični ramovi, gotove podne table, gelenderi, dijagonale i ostali elementi modularno se sklapaju u celinu.

Redom sklopljeni tipski elementi skele u celini ovog skeletnog sistema moraju po načinu građenja, obliku i merama, kao i materijalu, u potpunosti odgovarati projektu atestiranih konstrukcija koji je dao proizvođač.

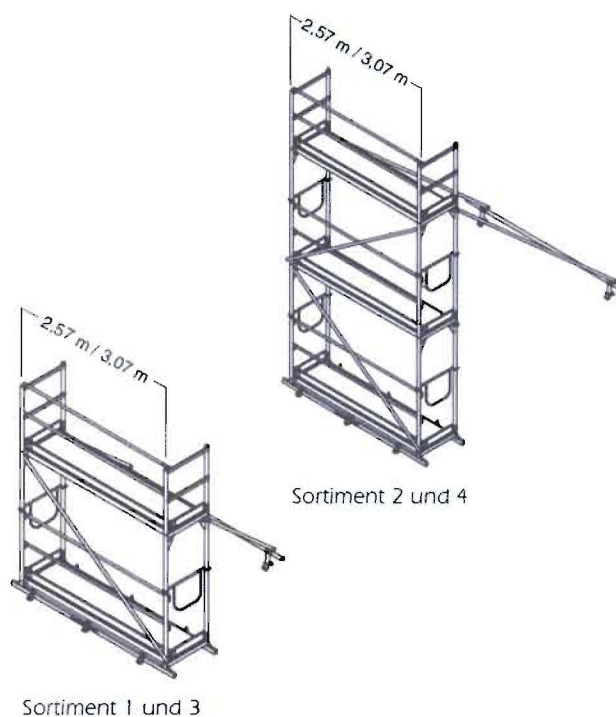



B. POSEBNI PODACI

Inostrani proizvođač modularne skele – ALTRAD BAUMANN isporučio je radnu fasadnu skelu u svemu prema zahtevima norme DIN 4420 deo 1.

Institut za građevinarstvo – ustanova javnog prava, 10829 Berlin, Klonenstraße 30L, izdao je atest br. Z-8.1-912 od 16. januara 2007. kojim se potvrđuje sigurnost i upotrebljivost atestiranog skeletnog sistema.

Proizvođač skele je u okviru sopstvenog projekta tipskih skelskih sistema izvršio potreban proračun i njeno dimenzionisanje za odgovarajuća radna opterećenja. Ovo obavezno nalažu primenjeni standardi kojih se proizvođač pridržavao, tako da nije potrebno vršiti naknadni proračun već se samo pridržavati uputstva proizvođača.

Izvršen je uvid u tehničku dokumentaciju i utvrđeno da ona sadrži:

- Atest skelskog sistema ALTRAD BAUMANN ProfiTech S73 (Allgemeine bauaufsichtliche Zulassung № Z-8.1-912)
- Tehnički opis sa uputsvom za montažu i eksploataciju
- Priloge tipsih projekata skelskih sistema
- Prilog o proizvodnji elemenata skele sa zahtevnim karakteristikama materijala i održavanja.

Namena sredstva za rad:

Fleksibilnost skelskog sistema ALTRAD BAUMANN ProfiTech S73 uvećala je mogućnost njegovog korišćenja pri radu na visini jer predstavlja modularni sistem fasadnih skela. Njime se može obezbediti širok asortiman oblika za sve vrste radova na fasadama.

Mesto i uslovi ispitivanja:

MB COMPANY d.o.o., 34 Nova br. 17, 11277 Ugrinovci, Zemun.

Na mestu ispitivanja uslovi, bitni za primenu pravila bezbednosti i zdravlja na radu bili su normalni.

Datum ispitivanja: 23.03.2015.

Ispitivanje izvršio: Prof.dr.inž. Srđan Bošnjak

C. PROBNO STATIČKO ISPITIVANJE

Na skeli je izvršena provera izvedenog stanja i upoređenja sa projektovanim stanjem.

Takođe je izvršena provera tehničkog rešenja s obzirom na primenu pravila bezbednosti i zdravlja na radu, posle čega je skela ispitana.

Ispitivanje skele vršeno je sa probnim teretima koji predstavljaju maksimalna opterećenja skele u eksploataciji i ne smeju biti prekoračena.

Probno opterećenje:

PODNI ELEMENT	ŠIRINA POLJA (m)	DUŽINA POLJA (m)	RAVNOMERNO OPTEREĆENJE q (kN/m ²)	KONCENTRISANO OPTEREĆENJE U SREDINI POLJA Q (kN)
Čelični pod	2×0,32	2,5	8,3	3

Probni teret je postavljen na platformu skele i držan deset minuta. Posle isteka vremena, izvršeno je rasterećenje.

Vizuelnim pregledom je utvrđeno da se elastična linija podova vratila u prvobitni položaj i da se na konstrukciji kao celini, kao i na elementima nisu pojavile nikakve trajne deformacije, prsline i druga oštećenja.





D. ZAKLJUČAK:

Na osnovu izvršenog pregleda i ispitivanja konstatuje se da:

**MODULARNI-BRZOMONTAŽNI SISTEM FASADNIH SKELA
OD ČELIČNIH VERTIKALNIH RAMOVA SPREGNUTIH GOTOVIM
PODNIM ELEMENTIMA
„ALTRAD BAUMANN ProfiTech S73“**

ZADOVOLJAVA

zahteve Zakona o bezbednosti i zdravlju na radu (Službeni glasnik RS, broj 101/2005), kao i odredbe Pravilnika o zaštiti na radu pri izvođenju građevinskih radova (Sl. Glasnik RS 53/97, član 73-78) koje se odnose na radne skele.

Broj rešenja Licence za obavljanje poslova pregleda i ispitivanje opreme za rad Mašinskog fakulteta Univerziteta u Beogradu je: 164-02-00045/2007-01

Odgovorno lice za obavljanje
poslova pregleda i ispitivanja
opreme za rad

Prof. dr inž. Srđan Bošnjak
Br. rešenja Licence:
164-02-00058/2006-01

Prodekan za NID

Prof. dr inž. Vojkan Lučanin

U Beogradu, 23.03.2015. god.

Република Србија



МИНИСТАРСТВО РАДА, ЗАПОШЉАВАЊА И СОЦИЈАЛНЕ ПОЛИТИКЕ

На основу Решења министра рада, запошљавања и социјалне политике, издаје се

ЛИЦЕНЦА

за обављање послова прегледа и испитивања опреме за рад

**МАШИНСКИ ФАКУЛТЕТ УНИВЕРЗИТЕТА У
БЕОГРАДУ - БЕОГРАД**

(Назив правног лица)

БЕОГРАД, КРАЉИЦЕ МАРИЈЕ 16

(Адреса и седиште)

164-02-00045/2007-01

(Број Решења)

У Београду 02.04.2007.год.
(датум)



п/о Министар

Бера Вокановић

Република Србија



МИНИСТАРСТВО РАДА, ЗАПОШЉАВАЊА И СОЦИЈАЛНЕ ПОЛИТИКЕ

На основу Решења министра рада, запошљавања и социјалне политике, издаје се

ЛИЦЕНЦА

за обављање послова прегледа и испитивања опреме за рад

Срђан Бошњак

(Име и презиме одговорног лица)

0904959220014

(ЈМБГ)

Београд, Кнеза Михаила бр.25

(Адреса)

164-02-00058/2006-01

(Број Решења)



П/о Министар

Деравскић Бурђанић

У Београду 22.12.2006.год
(датум)